

Tabella equivalenze dei Terminali di Controllo

Comm.SK	Funzione	Specifiche	Funzione	UNIDRIVE M200
D.F. Logica Positiva			D.F. Logica Positiva	
T1		0V comune		1
T2		Ingresso Analogico 1 (tensione o corrente)		2
T3		Tensione di riferimento +10V (max 5 mA)		4
T4		Ingresso Analogico 2 (tensione o digitale)		5
T5		Relè di Stato		41
T6		Relè di Stato		42
B1	DF: proporzionale alla frequenza	Uscita analogica 1 (0...10 V)	DF: proporzionale alla frequenza	7
B2		Alimentazione +24V (max 100 mA)		9
B3	Uscita (DF velocità zero)	Uscita Digitale 1	Uscita (DF velocità zero)	10
B4	Abilitazione e Reset allarmi	Ingresso Digitale 1	Abilitazione	11
B5	Marcia Avanti	Ingresso Digitale 2	Marcia Avanti	12
B6	Marcia Indietro	Ingresso Digitale 3	Marcia Indietro	13
B7	Locale / Remoto	Ingresso Digitale 4	Locale / Remoto	14

Commander SK

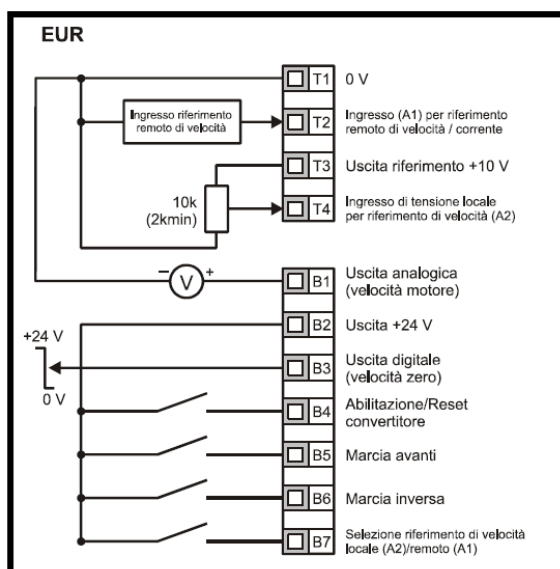

M200

